

広報 東京都製紙原料協同組合

1月号 (11月合併号)

発行所
東京都製紙原料協同組合
台東区台東3-16-1
TEL (3831) 7980
発行人 上田晴健
編集 広報部



「富士と白鳥」

1月号(11月合併号)〈主な内容〉

新年のご挨拶	理事長 上田 晴健 2~3	賛助会員案内について	14
	副理事長 鈴木 邦浩 3	支部便り	
	副理事長 富澤 進一 4	台東支部忘年会 台東支部 近藤 達也	15
協同組合 出版リサイクルセンター	理事長 藤川 達郎 5	城北支部忘年会 城北支部長 辻 忠敏	15
		足立支部忘年会 足立支部長 高橋 宏明	15
時の話題		組合員の広場	
東京都功労者賞受賞 坂田前理事長	6	(株)パルコム代表者変更の挨拶	
直納部・国内メーカー工場視察研修会		文京支部 笹田 康平	16
昭和製紙(株)視察 広報副部長 宮内 啓悟	6~8	カナダ旅行記 広報副部長 清水 弘允	16~17
観光組レポート 荒川支部 村田 修一	8~9	組合員のメリット	17~19
観光レポート 文京支部 谷 卓	9~10	支部スケジュール	19
青年部視察工場見学会		お知らせ	
足立支部 近藤 行輔	10~12	「1月2月会議・催事予定」「古紙価格」「合同新年会のお知らせ」	19~20
東資協青年部との合同勉強会		「組織変更」「組合脱退」「理事辞任」「訃報」	
青年部幹事長 近藤 英彰	12~13	会議概要 [9月・10月・11月]	20~27
12月度理事会開催	13	編集後記 広報部副部長 宮内 啓悟	27
清風会忘年会開催	13	組合総合名簿の協賛広告について	28
T P I C O (個人情報保護体制制度)	13~14	広 告	28~38

新年のご挨拶



東京都製紙原料協同組合
理事長 上田 晴健

新年明けましておめでとうございます。組合員の皆様におかれましては、日頃から当組合活動にご協力を賜り誠にありがとうございます。本年も組合員各位の一助になるよう努力していく所存でございます。

昨年はロシアによるウクライナ侵攻という暴挙がありました。ロシア、ウクライナ両軍の死傷者数は20万人を超えているとも言われております。痛ましい侵略戦争が早く終結することを願うばかりです。この戦争が世界に与えた影響は大きく世界的なインフレが続いています。米国のインフレ抑制政策に伴う金利引き上げにより、昨春より急速な円安が進み、日本でも物価高が国民の生活を脅かしております。

またコロナ禍は3年を数えウィズコロナと言う

新しい生活様式も定着しつつあります。リモートワークも定着し、時間の使い方にも変化が生まれてきております。この変化が紙・板紙の需要にも大きく影響を与えております。

【洋紙需要】

洋紙の生産は年々減少の一途をたどり、コロナ禍により、さらに加速した感があります。

商業印刷や出版・印刷・製本業界の落ち込みは常態化し改善の兆しは見られません。さらなる落ち込みも懸念されております。上物古紙の発生減により仕入れ競争が起こり一部では過度な高値が散見されていると聞いております。冷静な対応で、不必要な競争は避けるべきです。回収機能の崩壊を防ぐため回収業界、問屋、製紙業界が一体となり対応策を検討する必要があります。持続可能なリサイクル推進のため当組合も皆様方と共に対策を考えていきたいと思っております。

【板紙・段ボール需要】

一時落ち込んでいた板紙・段ボール需要は回復傾向にありましたが、ロシアのウクライナ侵攻で景気の先行きは不透明となりました。段ボールにおいては昨年前半、堅調に推移しておりましたが、後半からは世界的な景気後退のため、やや停滞期に入り減産模様となりました。

謹 賀 新 年

東京都製紙原料協同組合

理事長 上田 晴健
役員 一同

協同組合出版リサイクルセンター

理事長 藤川 達郎
役員 一同

株式会社 國光

〒110-0015 東京都台東区東上野五丁目二番五号
代表取締役社長 朝倉 行彦
F A X 電話 〇〇三(六六三六)八五二〇
〇三(六六三六)八五二〇

株式会社 ノボル紙業

〒110-0012 東京都台東区竜泉三丁目二番二
代表取締役 近藤 昌和
T E L 〇〇三(三八七三)二七三二
F A X 〇〇三(三八七五)〇七五八

板紙においてはインバウンド客や国内旅行に関しても回復傾向にあります。洋紙に比べプラス要因があるのは大いに期待できることです。

環境問題が世界の重要課題となる中、古紙においては元々しっかりとリサイクルされる仕組みが確立しております。この仕組みを壊さぬよう組合員各社がしっかりと利益を上げ、リサイクル事業を継続することが重要です。本年が皆様方にとって実り多い一年となることをお祈り申し上げて、年頭の挨拶とさせていただきます。

新年のご挨拶



東京都製紙原料協同組合
副理事長 鈴木 邦浩

新年明けましておめでとうございます。
皆様方におかれましては、お健やかに新しい年をお迎えのこととお慶び申し上げます。
インターネット、SNS、スマホにパソコンと

科学技術の進歩は著しくここ数年、紙媒体の減少が止まりません。我々業界自体大変厳しい状況が続いております。追い打ちをかけるようにコロナの感染が瞬く間に広がり、コロナとの戦いも3年を経ようとし、戦いと共に共生へと変貌してきております。また昨年はロシアのウクライナ侵攻に伴い諸物価の高騰、品不足もあり組合員の皆様にはさぞご苦勞された1年ではなかったかと思われます。そのような中、集荷業者の廃業、業務縮小も相次ぎこれになんとか歯止めをかけたいと願っております。

本年も業界に神風のような追い風が吹くとは思えませんが、そのような大変厳しい状況下においても組合員の皆様が適正な利益を確保し、その生業を維持できるような知恵と工夫をなんとかして考えていかなければならないと痛感しております。

組合員の皆様のお力をお借りして、私も微力ではございますが組合発展のために努めてまいりたいと思っております。本年もどうぞよろしくお願ひ致します。

最後になりますが、組合員の皆様のご健勝と会社の益々のご繁栄を願って年頭の挨拶とさせていただきます。

謹 賀 新 年

栗原紙材株式会社

代表取締役会長 栗原 正雄
代表取締役社長 栗原 護
〒一六〇〇一四
東京都荒川区東日暮里一七七一
電話 〇三(三八〇六)一七五一

製紙原料問屋

株式会社 大久保

代表取締役会長 大久保 信隆
代表取締役社長 大久保 薫
東京都荒川区東日暮里一四〇一五
https://www.kk-okubo.co.jp
info@kk-okubo.co.jp

製紙原料問屋

松岡グループ

松岡リソース株式会社

代表取締役社長 舛田 愛子
埼玉県八潮市南後谷八九八一
電話 〇四八(九九六)三二一一

製紙原料直納問屋

有限会社 北信紙業

代表取締役社長 高山 友生
本店 東京都台東区松が谷三三三一九
本支店 埼玉県吉川市大字小松川六三八一一
吉川支店

新年のご挨拶



東京都製紙原料協同組合
副理事長 富澤進一

新年明けましておめでとうございます。
2023年の新春を迎え謹んで新年のご挨拶を申し上げます。
今年は当組合員の皆様が主力商品として取扱う産業系・事業系上物古紙にとって正念場の年となりそうです。3年目に突入したコロナ禍は人々の消費行動をすっかり変えてしまいました。我々の取扱う「紙」は「読む」「書く」「包む」「運ぶ」といった4機能がありますが「読む」「書く」は大変厳しく、時間を消費するためのツールは紙媒体から電子媒体へとシフトし、価格と広告収入で成り立つ雑誌は電子媒体には太刀打ちできず3～5年のうちに壊滅的な減少に陥る可能性があります。

また、リモートワークが一定程度定着したことでオフィス人口が減り、加えてSDGs「(Sustainable Development Goals) や ESG (Environment, Social, Governance) といった概念が企業経営や学校教育の柱になりつつあり、紙の消費減少に拍車をかけています。昨年古紙発生量はコロナ禍前に比較して130万トン以上、ピーク時比較して500万トン近く減少しています。しかし古紙は資源不足の日本で供給できる貴重な資源でもあります。社会貢献と環境貢献という機能を併せ持つ業界へ更に前進するために、上田理事長のもと鈴木副理事長、そして理事の皆様と協力し、組合員の皆様へ一層有意義な情報を提供できるよう努めてまいります。
本年も宜しく願いいたします



謹賀新年

製紙原料問屋

株式会社 富澤

代表取締役社長 富澤進一
本社 埼玉県川口市元郷三丁目一丁目二階
電話 〇四八(二二七)三〇九八
事業所 川口三芳・厚木・草加・蓮田・所沢・川崎

株式会社 須賀

代表取締役 須賀清文
東京都荒川区東日暮里二丁目一丁目
電話 (三八九一)六二二四

機密文書の安全処理

株式会社 シマムラ

代表取締役 島村拓也
東京都北区昭和町一丁目一丁目
電話 〇三(三八九四)七四一九
FAX 〇三(五六九二)四二八八
www.shimamura_web.co.jp

株式会社 齋藤久七商店

代表取締役 齋藤岳二
本社 東京都荒川区東日暮里四丁目一丁目
電話 (三八〇六)二八九九七
FAX (三八〇六)二二七七七
八潮 埼玉県八潮市大曾根一丁目二七
電話 〇四八(九九五)六二九五

新年のご挨拶



協同組合
出版リサイクルセンター
理事長 藤川達郎

新年あけましておめでとうございます。
2023年の新春を迎え、東京都製紙原料協同組合の皆様にご挨拶を申し上げます。
昨年はコロナ禍が続いている中で、世界経済に多大な影響を及ぼす国際紛争が始まり大変な1年となりました。日本国内では円安、物価上昇が進んでおり、今後さらに厳しい経営環境が予測されます。現在、出版業界では様々な流通改革が進んでいますが、雑誌マーケットについては年々縮小しているため、市場と連動して雑誌古紙の減少に歯止めが掛からない状況となっています。このような環境下で、当組合では業務改善PTを立ち上げて現業の処理体制を見直し、業務効率を改善することによって管理費の削減を実現

いたしました。本年も光熱費を始めとして管理コストの上昇が見込まれますが、改善できる余地は残されていると考えており、さらなる創意工夫を重ねていく所存です。組合員並びに出版販売会社、そしてお取引各社との協力関係をより一層強固なものとしていけるよう努力して参ります。何卒、本年も皆様のご指導ご鞭撻のほどよろしくお願い申し上げます。

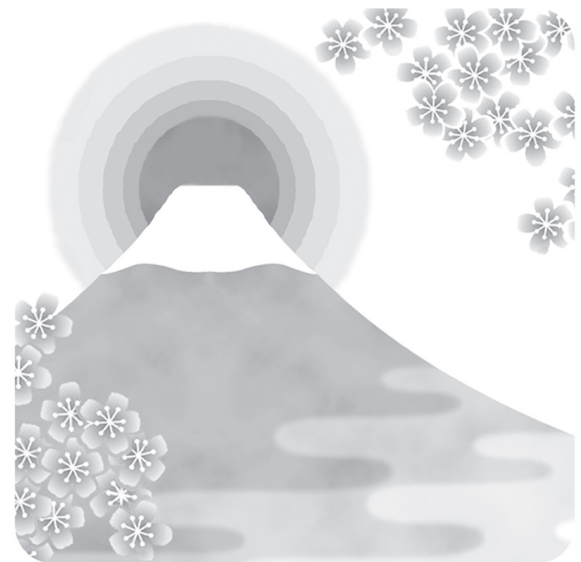

謹 賀 新 年

株式会社
藤川紙業
代表取締役 藤川達郎
東京都荒川区西日暮里二丁目二二〇
電話 (三三〇七) 九三三〇七
FAX (三三〇七) 九三三四〇

和幸紙業株式会社
代表取締役 宮内啓悟
〒一〇〇〇一
東京都台東区三ノ輪一丁目一十三
電話 (三三七八七三) 五六一三
FAX (三三七八七三) 八六一三

株式会社
赤松商店
代表取締役会長 赤松源一
代表取締役社長 田中淳一
東京都葛飾区堀切四丁目十六番十一
電話 (三六九七) 四二五一
FAX (三六九四) 六二五一

新井商店グループ
株式会社
新井商店
代表取締役会長 新井勝夫
代表取締役社長 新井重樹
東京都台東区根岸五丁目十四番十三
電話 (三三八七三) 九一一一
FAX (三三八七三) 九一一四

時の話題

東京都功労者賞受賞



坂田前理事長

当組合の坂田 智前理事長が令和4年10月1日に東京都より東京都功労者賞を受賞致しました。おめでとうございます。
 コロナ禍で残念ながら授賞式には参加出来ませんでしたが、小池百合子都知事より表彰状と記念品の銀杯が贈られました。



直納部・国内メーカー 工場視察研修会

[第1日目] 10月13日
 昭和製紙(株) 視察

広報副部長 宮内啓悟

10月13日から15日まで、沖縄の昭和製紙株式会社様の視察研修会に参加しました。
 沖縄到着後バスで、美らヤシパークオキナワ東南植物楽園に行き昼食をとった後、今回視察研修の目的地となる昭和製紙(株)に到着。
 昭和製紙(株)は米軍基地から発生する大量の古紙を利用した古紙再生トイレットペーパーの生産を思い立ち、昭和42年11月に会社を設立しました。
 沖縄県唯一の製紙工場で、県産古紙100%の製品を作っているとの事。



謹賀新年

美濃紙業株式会社

代表取締役会長 近藤 輝勝
 代表取締役社長 近藤 行輝
 本社 東京都足立区千住東二丁目三十三番三
 電話 〇三(三)八八二四九二二(代)
 FAX 〇三(三)八八八六四三九

株式会社 丸十商店

代表取締役 高橋 德行
 東京都足立区本木二丁目一〇番一
 電話 〇三(三)八四九七二〇一

株式会社 増田商店

代表取締役 増田 唯之
 専務取締役 増田 悦宏
 本社 東京都葛飾区立石二丁目三十一番三十七
 電話 〇三(三)六九四八八二四
 足立営業所 東京都足立区東和五丁目二二番二〇
 電話 〇三(三)六〇五八六六四
 市川営業所 千葉県市川市田尻一丁目九番二
 電話 〇四七(三)七六四二〇八

大村紙業株式会社

出版物改装・製紙原料一般
 商品管理・倉庫業登録第七二四九号
 代表取締役社長 大村 直紀
 〒344-0113 本 社 埼玉県春日部市新宿新田十四
 TEL 〇四八(一)七一一〇〇一
 FAX 〇四八(一)七一一〇〇五五
 URL <http://www.ohmurashigyo.com/>
 E-mail: ohmura-n@ohmura-inc.jp

1回につき約15トンの古紙を処理することができる地球釜で約5時間煮て古紙をドロドロの状態にして、製品を作っているそうです。その地球釜が2基あり、月600トンの生産量だといっていました。

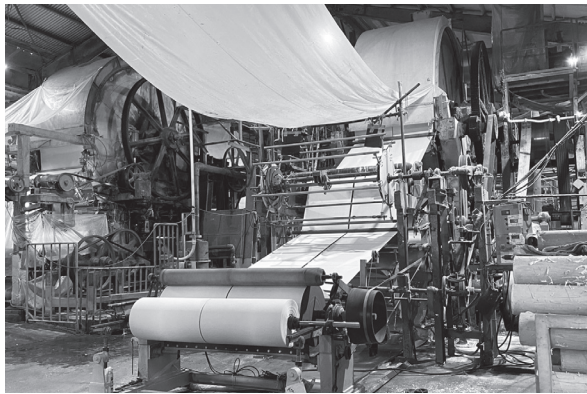

品目別生産高比率 トイレットペーパー83%、板切り紙4%、タオルペーパー11%、打ち紙2% (平成31年3月現在)

守礼紙銭【沖縄では後世のお金として清明祭やお盆等で使われ、あの世で使うお金を意味する紙銭

です(別名「紙銭(かみじん)」)天国の祖先があの世でお金に困らないようにと、祈りの後に燃やして、あの世に送るそうです】この守礼紙銭は、類似品があるそうで、昭和製紙では梱包帯を紫色にして、特別な日本製沖縄産として作っているそうです。

一番驚いたのは板切り紙(昔はトイレットペーパーの役割をしていた。現在はペットのフンの処理やキッチンの油污れのふき取りなどで使われている)の需要がまだあるらしく、特にお年寄りが使われます。トイレは水栓になっています。



最後に古紙の在庫ですが、ストック建屋を見たら数本のプレスしかなく原料が足りないと言っていました。現在は、月に400トン程度の稼働との事です。

謹 賀 新 年

製紙原料問屋

株式会社 藁科商店

代表取締役 藁科 朋幸

〒123-0851 東京都足立区梅田五十一一八一六

電話 (三三四九二)三二一六 FAX (三三八七)七七八八

王子浮間古紙センター株式会社

代表取締役社長 野田 豊治

本社 東京都北区浮間五十一一七 電話 (三三九六七)六二二六

株式会社 小池商店

代表取締役 小池 茂男

東京都新宿区新宿一丁目二十番二号 電話 (三三五四)九三二一 FAX (三三五四)九三二二

株式会社 長井紙業

代表取締役 長井 健二

〒162-0052 東京都新宿区戸山一十一一八 電話 (三三三三)一六五三 FAX (三三三三)一七九〇

古紙は綺麗でしたが綺麗な物ばかり追いかけても集まりは悪いので、裾物等の色の濃い物も使用しないと・・・とは言っておりました。



事務局より・・・昭和製紙視察レポートは全体を宮内広報副部長、部分的に(株)富澤の村田部長と三弘紙業(株)の谷所長のレポート、補足とまとめを夏目専務理事が加わり作成しました。皆様のご協力に感謝いたします。ご苦勞さまでした。

【第2日目】10月14日

観光組レポート

荒川支部 村田修一

午前9時にホテルを出発し、海岸沿いを走り最初の観光場所、海洋博公園に到着しました。

海洋博公園の中でも最大の見どころとなっている施設、美ら海水族館に入館しました。中でも容量7500m³巨大水族館のジンベエザメや回遊魚たちのダイナミックな世界は圧巻でした。



美ら海水族館

次の観光地フルーツランドでは昼食の島豆腐御前を食べ園内を見学しました。

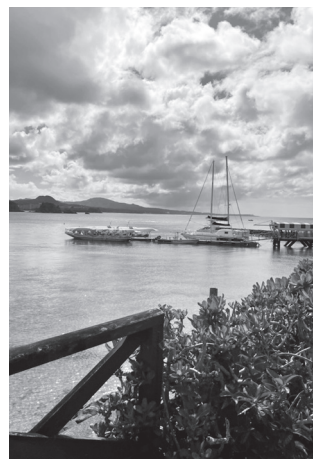

ブセナ海中公園

そして最後はブセナ海中公園へ向かいました。

グラス底ボートに乗船し、ボートの中を覗くと底一面がガラス張りになっていて、近距離で泳ぐ魚たちの姿を見る事が出来ました。

謹賀新年

製紙原料直納問屋

株式会社共益商会

代表取締役社長 赤染 マリリン

本社 東京都品川区南大井六丁目一〇三(三七六三)九四三二
電話 〇三(三七六三)九四三二
営業所 品川・横浜・横浜資源化センター
海外拠点 フリピン イサベラ支店 ブラカン支店
関連会社 (株)永野紙興

製紙原料問屋

株式会社 梶谷商事

代表取締役社長 梶野 隆史

本社 東京都杉並区堀の内三十三三三
電話 〇三(三三二五)四四一(代)
営業所 埼玉県入間市狭山ヶ原三二二一
電話 〇四(二九三三)四六二六

新井紙材株式会社

代表取締役 新井 遼一

東京都港区麻布十番二一七一一
電話 〇三(三四〇八)五八六二
FAX 〇三(三四〇八)五一〇七

有限会社 マル浜鈴木紙業

代表取締役 鈴木 邦浩

本社 東京都文京区関口一丁目一五番九号
TEL 〇三(三二六九)二三八二
FAX 〇三(三二六九)二三八二
美大木営業所 埼玉県戸田市美女木五丁目一三番六号
TEL 〇四八(四二二)八七八八
FAX 〇四八(四二二)八七八八

約20分間の海中散策は透明度の高い沖縄の海を満喫する事が出来ました。

夕食はBBQビュッフェでお肉や魚貝類をはじめ、沢山の食材とお酒を味わう事が出来ました。食後は海も望める綺麗な景色とプールサイドでの生演奏もあり、楽しい一日を過ごせました。

ゴルフ組レポート

PGMゴルフリゾートにて7名でのミニコンペを開催しました。青木功プロが改造監修を手掛けた丘陵地にあるコースでのプレイでした。結果、優勝は城南支部の平松邦明氏でした。



[第3日目] 10月15日
観光レポート

文京支部 谷 卓

最終日、バスで沖縄道を走り一つ目の見学先の

首里城は3年前の火事で焼けてしまい見学できませんでした。修復工事前の首里城を見学する貴重なチャンスでしたが、時間もあまり無く守礼門で折り返しました。



守礼門

二つ目の見学場所は、バスで30分程のひめゆり平和祈念資料館です。

戦争当時の生々しい物、資料が膨大に残されており滞在1,2時間ではまったく足りませんでした。



ひめゆり平和祈念資料館

謹 賀 新 年

むさし野紙業株式会社

代表取締役 安立博信

埼玉県川越市大字下広谷四〇四番地一
電話 〇四九(二三九)三四五六
FAX 〇四九(二三九)三四五五

株式会社 坪野谷紙業

代表取締役社長 坪野谷 悟輝

本社事務所 栃木県小山市出井一九五一四
電話 〇二八五(四四)五〇〇五
東京営業所 東京都中央区築地二一八一
永谷タウンプラザ七〇三
電話 〇三(三五四)六一五三

株式会社 新 央

代表取締役 直江 恵介

本社 〒131-0043 東京都墨田区立花六一一-二一六〇三
電話 〇三(六六五)七〇八一三
川口営業所 〒334-0076 埼玉県川口市本蓮二一-一二五
電話 〇四八(二八八)五五一八

製紙原料

有限会社 坂田亮作商店

代表取締役社長 坂田 智亮
顧問 坂田 智亮
〒153-0042 東京都目黒区青葉台三十一-一五
TEL 〇三(三四六)一八六四
FAX 〇三(三四六)三三五九

昼食をはさんで三つ目の見学場所、おきなわワールドへ。

玉泉洞という鍾乳洞を見学しました。玉泉洞は県外にある鍾乳洞に比べ鍾乳石の成長が早くつらら石は3年で1mmというスピードで成長するらしいです。

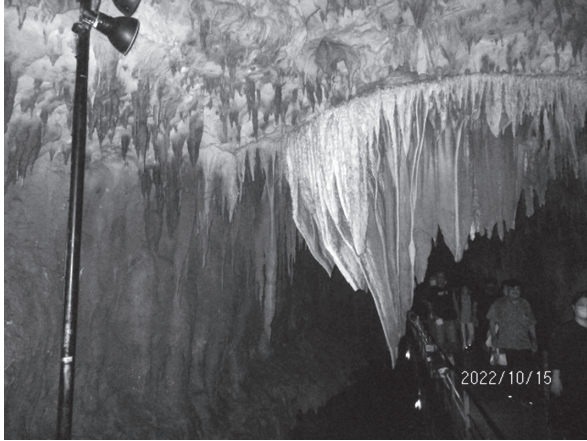

玉泉洞

過去の悲惨な出来事を学んだり、自然の神秘を見学したりと個人的には初めて行く所ばかりだったので、とても勉強になりました。2泊3日と言う短い時間でしたが、大きなトラブルもなく全日程を終えました。参加された皆様に温かく迎えて頂き良い思い出となりました。貴重な体験をさせて頂きまして、大変感謝しております。ありがとうございました。

青年部視察工場見学会

足立支部 近藤 行輔

【日時】令和4年10月27日(木)

【場所】富士地区の家庭紙メーカー2社

コロナ感染拡大も、やや落ち着き約2年ぶりに青年部の視察研修活動が開催され、計17名が参加しました。

【富士里和製紙(株)】

創業100周年を迎える老舗メーカーです。

里和社長自ら会社概要をご説明頂いた後、工場見学を行いました。先代社長の話や落雷で工場が全焼し一からのスタートになった等の話を伺い歴史を感じました。古紙原料は上見当20%、込頁60%、色上15%、その他5%の配分で使用されています。紙の繊維を極力再利用できるよう、パルパーでの離解工程にこだわりがあります。



謹 賀 新 年



株式会社
工藤商店

代表取締役社長 工藤 裕樹

〒一七四一〇〇六三
東京都板橋区前野町四一四〇一八
電話 〇三(三九六五)五一〇一
FAX 〇三(三九六五)五一〇五

ISO27001:2013 取得
エコアクション 21取得
<http://www.kudogroup.co.jp>

製紙原料問屋

株式会社 桂 紙 業

代表取締役社長 山 俊彦

東京都北区桐ヶ丘一十二一十二
電話 〇三(三九〇六)一一二二(代)

株式会社 松 井 紙 業

代表取締役 松 井 隆 宏

本社 〒135-0012 東京都江東区海辺十一一四
電話(〇三)三六四七一五六九五四
FAX(〇三)五六九〇一八九九三
倉庫 〒135-0012 東京都江東区海辺一一一〇
携帯 〇九〇一三〇六二二四〇二

製紙原料・産業廃棄物収集運搬業

有限会社 石 橋 商 店

代表取締役 石 橋 隆 寛

〒131-0033
東京都墨田区向島三十一一十一
電話 〇三(三六二二)四四五九
FAX 〇三(三六二二)四四二八

製品の一つの「ボタニカ」は高品質のバージンパルプと古紙パルプをブレンドせずに2層に貼り合わせて製造。肌に触れる面はバージンパルプ品質を保ち、他社製品との差別化を図られています。また1パックに2種類の色のトイレトペーパーを同封販売する等、独自の技術やアイデアを売りにされていて大変興味深かったです。スーパー「ライフ」で販売されていますので、購入してみたいと思います。

富士里和製紙(株)様の見学を終え、「沼津グルメ街道の駅竜宮海鮮市場」に移動し昼食をとりました。

【鶴見製紙(株)沼津工場】

同様に創業100周年を迎える老舗メーカーで、本社工場は埼玉県川口市にあり2工場体制で古紙物トイレトペーパーを製造販売しています。

営業本部 細井様に会社概要をご説明頂いた後、工場見学を行いました。沼津工場は、込頁65%、雑誌21%、機密10%等の配分で古紙原料を使用。製造ラインにゴミ除去設備(デトラッシャ)を導入され、異物の選別強化が可能になり、雑誌やミックス古紙の原料も使用できる強みがあります。途中、原紙の前で集合写真を撮影しました。工場見学後に会議室に戻ると、各自机の上に印刷

された写真が置かれていたのには驚きました。仕事が早いです。最後に黒沢常務より総括のご説明を頂きました。社内報や社内ルール等も見させて頂き、とてもアットホームな印象と同時に働き方改革を積極的に行っているようでした。社員教育や全社で情報共有が出来るようIT化を進め、全社一丸となって業務改善に取り組んでおり、弊社も見習いたいと感じました。



謹 賀 新 年

皆川商事株式会社

代表取締役 皆川 三彦

東京都板橋区舟渡一丁目十一番
電話 〇三(三九六八)二四二七
FAX 〇三(三九六〇)七六〇三

製紙原料問屋

古田産商株式会社

代表取締役 古田 敏一

本社 東京都板橋区舟渡一丁目二二番
電話 〇三(三九六五)七六七一
FAX 〇三(三九六五)七六〇〇
浮間工場 東京都北区浮間四丁目二二番一六

製紙原料

株式会社 辻紙商店

代表取締役 辻 忠敏

〒335-0012 埼玉県戸田市中町二丁目十六番一
電話 〇四八(四三二)〇四五八
FAX 〇四八(四三二)〇五五八

製紙原料問屋

有限会社 黒田商事

代表取締役 黒田 真司

本社 埼玉県川口市里四五一八一
電話 〇四八(二八一)一八六三(代)
新第2営業所 電話 〇四八(二八四)一八四六

2社とも大変ご丁寧に対応頂き感謝申し上げます。
 一方で、工場の古紙在庫は少なく、古紙の発生不足と価格高騰により原料調達に苦労しているように見受けられました。原料屋としては集荷拡大できるように最大限の努力をしたいと思えます。
 終了後は三島駅前の居酒屋で懇親会を行いました。食べ飲み放題で入店しましたが、店長からマグロが不足して刺身は各テーブル一皿のみで、ということになり古紙同様在庫が足りていないようでした。話も盛り上がり、今回の研修視察は終了となりました。

東資協青年部との合同勉強会

青年部幹事長 近藤 英彰

日程：令和4年11月25日（金）19時より
 場所：東京資源会館

この度、東京協組青年部では東資協青年部と合同で勉強会を開催しました。東資協青年部との活動は以前より年に1度情報交換会を開催しておりましたが、この数年間は新型コロナウイルス蔓延により実施することができませんでした。現在もその状況は続いておりますが、ウィズコロナということで皆様のご理解のもと開催し、

現地参加とZOOMを使用したハイブリッド形式で行いました。議題は、2023年10月より開始される「インボイス制度」について、木村会計事務所の税理士であります木村吉尚先生にご講義頂きました。「インボイス制度」が開始されることは把握しておりましたが、内容についてしっかりと説明をうけたことがなかったため個人的にも大変興味がある内容でした。



実際にお話しを伺ってみますとこれがなかなか難しい内容でして、我々古紙問屋にとっては様々な業態の得意先や業者様がいらっしゃるわけで、管理が大変だなと率直に感じたわけでありましたが、政府が1年を切った現在でも制度見直しや変更を二転三転しているようですので、対応に苦慮するかと想像しています。質疑応答で、廣田部長の交際費の領収書に関しては大変興味深かったです。笑
 勉強会終了後は、会館1階の居酒屋にて交流会

謹 賀 新 年

製紙原料問屋
株式会社 起多邑
 代表取締役社長 工藤 充彦
 本社 東京都千代田区神田三崎町二丁目十八番一
 電話 〇三(三三二六)七七七八七
 営業所 埼玉県戸田市美女木四丁目十九番一七
 電話 〇四八(四二二)八二九九五

SAITO&CO.,L.T.D

 株式会社 **齋藤商店**
 代表取締役 齋藤 米蔵
 本社 東京都千代田区神田神保町二丁目四六
 電話 〇三(三三二九)七七七〇一

製紙原料問屋
株式会社 庄司
 代表取締役 庄司 紀昭
 本社 東京都千代田区神田三崎町三丁目四一〇
 電話 〇三(三三二六)〇五八五(代)
 戸田営業所 埼玉県戸田市早瀬一丁目三十一番二(代)
 電話 〇四八(四二二)一一一〇(代)

株式会社 **グリーン**
 代表取締役 齋藤 浩二
 〒270-2221 千葉県松戸市紙敷八七九
 電話 〇四七(三九九)一五八八
 FAX 〇四七(三九九)二七九四

を行いお開きとなりました。「インボイス制度」は実施までにまだまだ変更される可能性があるようですので、来年も勉強会は実施すると思われます。ご興味のある方はぜひまたご参加をお願いします。

12月度理事会開催

令和4年12月度の理事会は、12月5日（月）上野・東天紅にて開催されました。窓から黄色に色づいた银杏並木が見える広い会議室で、理事21名による審議や討議が行われました。普段は組合の会議室に於いてリモート併用で行っていましたが、今回は約2年ぶりのリモート併用なしの会議のせいか、活発な意見交換の場となりました。



清風会忘年会開催

令和4年12月5日（月）午後6時より3年ぶりの清風会忘年会在東天紅に於いて開催されました。近藤会長を含めた18名が参加し、和やかな宴席となりました。

来年こそは従来どおりの組合活動が出来る事を期待し閉会となりました。



TPICO（個人情報保護体制制度）

令和4年 資格取得者・維持更新研修会 （対象36社）

例年ですと資格取得者の維持更新研修会は、組合会議室にて講師より研修を受けておりました。

今年も特例で、新型コロナウイルス感染防止のため蜜を避けて3グループに分けた研修方法で実施

謹 賀 新 年

製紙原料問屋

三弘紙業株式会社

代表取締役社長 上田晴健

東京都文京区本郷一丁目三〇一十七
電話 〇三(三八一六)一一七一(代)

株式会社 ヨシカワ

代表取締役社長 吉川美知子

本社 〒113-0022 東京都文京区千駄木三丁目五〇一三
TEL (〇三)三三八二二二二三二六
FAX (〇三)三三八二二二二三二六
営業所 〒114-0013 東京都北区東田端一丁目二七
TEL (〇三)三三八〇九一六七一
FAX (〇三)三三八〇九一八〇一

今回も多数の年賀名刺広告をいただき、ありがとうございました。ごさいました。

広報部



致しました。

第一グループは14名で、10月に組合会議室での直接講習。第二グループは9名で11月に組合会議室で直接講習。第三グループは13名でリモート講習でした。

研修期間：令和4年10月～令和4年11月中旬



***令和4年度は新規取得者がいませんでした。**

普段で新規取得希望がありましたら、組合事務局までご連絡下さい。複数の希望者になった時点で、説明会を開催致します。

尚、以前に説明会を受講されている方で新規希望がありましたら、同じく組合事務局までご連絡願います。取得のための認定講習は1名でも行います。

その他、T P I C Oに関して何かご質問がありましたら事務局までご連絡下さい。

賛助会員案内について

賛助会員制度は、組合員外との交流、連携をより促進させ、組合組織の充実強化を図る為、導入しております。

現在、下記4社が賛助会員として登録されております。(後方ページの広告を参照下さい)

①矢崎エナジーシステム (株)

お使いの車両が計量器付車両に変わります。

車載式重量計 L I

- ・既存車、新車を問わずに取付可能
 - ・最大積載量、車高が変わらない
 - ・モニター運用で購入前に確認が出来る
- 以上のような機能が活用出来ます。

② (株) F-SUN ツーリストジャパン

一般的な海外・国内旅行をはじめ、各種団体・企業等の視察研修旅行、復興支援ボランティアツアー(宮城県南三陸町での漁業支援など)、親善訪問、視察旅行、業務渡航、小笠原諸島など離島ツアーの取扱に力を入れています。直納部海外視察研修や支部の研修会等でご活用いただいております。

③極東開発工業 (株)

特装車の製造・販売をはじめ、環境、パーキングなど幅広い事業を通じて社会の基盤づくりに貢献しております。

特に、パッカー車(プレス式・回転板式)については、新型機種(プレスパック・パックマン)を発売致しました。

各能力UPはもちろんのこと、メンテナンス、デザインにも力を入れた高い作業性と安全性及び環境性を備えた製品となっております。

ご興味のある方は、ぜひご連絡をお待ちしております。

④コマツカスタマーサポート (株)

フォークリフトやショベルローダの販売や製品の修理及びアフターサービスを行う会社です。

フォークリフトの購入や資格取得の際は、是非、ご活用くださるようお願い致します。

支 部 便 り

台東支部忘年会を開催

台東支部 近藤 達也

令和4年11月25日（金）東日暮里「すし山ざき」にて令和4年度台東支部忘年会を開催しました。

支部員6名が出席し、近藤支部長の挨拶と乾杯で始まりしました。落ち着いた雰囲気個室でコース料理を堪能しました。お鮓は勿論ですが、その他のお料理も大変美味しく頂きました。

コロナの影響、物価上昇、燃料高、ペーパーレス化などが話題になりました。来年も厳しい年になるとは思いますが、少しでも明るい話題に期待したいと思います。



城北支部忘年会を開催

城北支部長 辻 忠敏

令和4年11月29日（火）に3年ぶりとなる支部会（忘年会）を銀座アスター赤羽店にて開催しました。久しぶりに会っているはずなのにリモート会議で顔は見ている為か、違和感が無いのは不思議な感覚でした。支部会としての議題が山積なのですが、大変お忙しい中で上田理事長に出席頂いたので、早々に乾杯して忘年会を始めました。マスク会食には慣れているはずなのに話が

弾み、折角の料理に目もくれず、話に花が咲きました。今時は宴会時間も短く設定しているようで、料理や飲み放題は1時間で終わり、残り1時間以内に退室をお願いされていて、慌ただしく上田理事長に締めて頂きました。皆が集まれる大切さを思い知らされる会合となりました。



足立支部忘年会を開催

足立支部長 高橋 宏明

11月22日（火）に足立支部忘年会を銀座アスター千住賓館にて開催しました。

当日は「いい夫婦の日」にもかかわらず多数の参加者で皆さんの家庭が円満だと証明されたと思います。美味しいお酒に食事をしているとあっという間に予定時刻となり、皆さん足早に帰宅したと思います。



組合員の広場

(株) パルコム代表者変更の挨拶

文京支部 笹田 康平

組合員の皆様、初めまして文京支部の株式会社パルコムの代表を務めさせて頂いております笹田康平と申します。この度、紙面にてご挨拶の機会を頂きましたため会員の皆様に簡単な自己紹介をさせて頂ければと存じます。

私はちょうどコロナの影響で緊急事態宣言が発令された2020年の6月に株式会社パルコムの関連会社である株式会社日栄紙業という古紙問屋の代表に就任させて頂いております。前職は健康食品（主にサプリメントやアロマオイルなど）を取り扱う専門商社に勤務し、主に米国の商材を日本に卸すEC事業部にて統括マネージャーとして約8年間職務に従事しておりました。

この業界に入ったきっかけは簡単にいうと役員の方からお話しを頂き、その熱意に動かされたというところ。何の繋がりもない所からの転職となったため、今から考えると「極めて珍しい形」で業界に入ってきたのだと思います。その為、当然のことでは御座いますが、最初の2年間は業界の歴史や習わし、実務など一から勉強させて頂く厳しい時間となったことは容易にご想像頂けるものと存じます。

その後、2022年7月に株式会社パルコムの代表取締役役に就任（株式会社日栄紙業と兼任）させて頂き、現在に至る次第で御座います。

まだまだ若輩者では御座いますが、「古紙」という社会でも大事な役割を担っている業界で、少しでも私の経験や知識などがお役に立てるよう、日々努力させて頂きしますので、組合員の皆様今後ともどうぞよろしくお願ひ申し上げます。

カナダ旅行記（2022.10）

広報副部長 清水 弘允

コロナ・ウイルスが蔓延していたため、過去3年程、外国旅行には行けませんでした。久しぶりに行く事が出来ました。今回はカナダ旅行で、まずトロントから始まりました。

トロントでの楽しみは「ナイヤガラの滝」を見る事でした。何故かと言うと「世界三大瀑布」と言われるアフリカの「ヴィクトリアの滝」、南米の「イグアスの滝」は既に見ていたのだから「ナイヤガラの滝」を外す訳には行かないと思っていたからです。

「ナイヤガラの滝」はアメリカ滝とカナダ滝と表現されるように滝が2つありました。

現地に行って知った事ですが、「五大湖」と言われるアメリカ合衆国とカナダの間にある湖の内、オンタリオ湖から出た水がエリー湖に流れ落ちる時、そこにある島が国境となり、分割されて出来た滝に両国の名前がついた訳です。比較すると若干、カナダ滝の方が迫力にまさると感じました。しかし「世界三大瀑布」の比較で言えば、「イグアスの滝」の迫力が圧倒的で、次いで「ヴィクトリアの滝」と言えるでしょう。「ナイヤガラの滝」が有名なのは、やはり行くのが簡単だからでしょう。「ナイヤガラの滝」の周辺には観光客向けのホテルが多数、並んでいました。



今回の旅行目的の一つは紅葉を楽しむ事でした。カナダ国旗にはカエデの葉が描かれていますが、それだけカナダではカエデが主要な樹木と言う事でしょう。それが10月に紅葉となるので、この時期は観光に最適な時期となります。そしてカエデと言えば土産には「メープル・シロップ」という事で、私も買って帰りました。

旅程としては、カナダ東岸をトロントから首都オタワ、ケベック、モントリオールと、1週間ほど掛けて北上しましたが、その間、次第に深まる紅葉を楽しむ事が出来ました。

カナダはロシアに次いで国土の広い国だそうです、アルゴンキン州立公園でのトレッキングや、トレンブラント湖でのクルーズを楽しみました。一般住宅も庭が広々としてゆとりを感じました。



首都オタワでは歩いての観光で、国会議事堂等の行政の歴史を感じさせる建物や記念碑を見て回りました。

カナダは歴史的にフランスが開拓した土地なので、今でも英語とフランス語の両方が使われており、土地表記も併記されている所が多くありました。ケベックのロワイヤル広場ではルイ14世の胸像が建っていてフランスの領地だった事を印象付けられました。



組合員のメリット

全体

1. 市況情報の入手
2. 組合員証明書の発行
3. 支部会の参加
4. 総会の参加
5. 新年会の参加
6. 他団体との懇談会の参加
7. 従業員表彰への参加
8. ゴルフコンペへの参加
9. 若手従業員の青年部加入

割引利用

1. 団体生命保険への割引加入
2. 団体傷害保険への割引加入
3. 自動車共済保険の割引加入
4. ガソリンの割引購入
5. 高速道路の割引利用、ポイント利用
6. プレス機のオイル交換の割引利用
7. ハム、デザート等の贈答品の割引購入
8. 文房具類の割引購入

全原連関係

1. 古紙再生資源化証明書の利用
2. 古紙商品化適格事業所の資格取得
3. 古紙リサイクルアドバイザーの資格取得
4. J-BRAND表示ラベルの購入

関係団体

1. 静岡県紙業協会家庭紙部会との懇談会の参加
2. 製本工組との懇談会参加
3. 東資協との懇談会参加
4. 古紙再生促進センター関係行事の参加
(古紙リサイクルセミナー他)

直納関係

1. 直納部委員会の参加
2. 共販輸出への参加
3. 海外研修の参加（集荷部参加可能）
4. 直納部納涼会・忘年会の参加

集荷関係

1. 集荷部委員会の参加
2. 集荷部新年会の参加

広報関係

1. 広報誌の入手（各種情報の入手）
2. 広告の有料掲載（暑中・年賀広告）

青年部関係

1. 青年部会への参加
2. 各種研修会への参加
3. 青年部納涼会・新年会への参加

組合認定制度

1. TPICO(ティピコ)個人情報保護体制制度の取得

「たのめーる」の入会について

組合が事業として取り入れています、文房具や事務用品を安価で購入できる文具通販「たのめーる」についてご案内申し上げます。

「たのめーる」は大塚商会在運営しておりますが、日本紙パルプ商事（株）が代理店として手続き等を致します。

加入申込や購入に関しましては、組合が窓口となりますので、是非、この機会に沢山の組合員の皆様にご利用いただければと思います。

入会ご希望の方は加入申込書（たのめーる新規登録FAX用紙）を作成し、組合事務局迄FAXでお送りくださるようお願い申し上げます。

登録用紙は事務局迄ご連絡いただければすぐにお送りいたします。

東京都製紙原料協同組合

電話 03-3831-7980

FAX 03-3831-7880

事業・共同購入についてのお知らせ

「都市近代化推進事業協同組合関係」

① ETCカード

指定の高速道路が割引運行出来ます。首都高速も割引で利用出来る事になりました。

（ご利用の場合は新しいカード作成が必要です）ポイント可の高速道路でポイントが貯まると、そのポイント分が無料走行で使えます。

② ガソリンカード

当組合で一番人気の事業のひとつです。

全国平均と比べハイオク・レギュラーガソリンが約3円、軽油が約9円ほど安く購入できます。

「プレス機のオイル交換について」

組合を通じて通常より格安での交換が可能となります。

実施した事業所の話では、処理のスピードや細かな対応について高い評判を頂いております。

見積もりを取って比較した結果を見て頂けると分かりますが、**1,000リッターのオイル交換で約5万円近い差が出ております。**

どうぞこの機会に是非、ご利用くださいますようお願い致します。

手続きは簡単です。組合にご連絡いただき「プレス機オイル交換申込書」を受取り、必要事項をご記入し組合宛てにお送り下さい。交換時のレートは2ヶ月に1度変更されます。尚、給油条件により追加金が発生する場合がありますので、あらかじめご了承下さい。

ETCカード・ガソリンカード・プレス機オイル
交換や、その他のお申込み、お問い合わせは、
組合事務局までご連絡ください。

♪ことわざミニ知識♪

「鯖を読む」(さばをよむ)

ものの数を伝える時、実際の数と言わないで、
自分に都合いいように、数や年齢をごまかすこと。
いくつかの説があるようですが、むかし、魚の
市場で鯖の数を数える時、傷みやすい魚だったの
で、早く数えて売り終わりたかった為か、魚の数を
いい加減に数えた、という説があります。

支部スケジュール

千代田支部

スケジュール未定

文京支部

支部会 3月20日(月) すし常本店

台東支部

支部会 2月 日にち場所未定

荒川支部

スケジュール未定

足立支部

スケジュール未定

山手支部

支部会 1月 スケジュール未定

支部会 2月 休会

支部会 3月18日(土) 場所未定

城南支部

スケジュール未定

江墨支部

新年会 1月 日にち場所未定

城北支部

支部会 1月と3月は休会

支部会 2月14日(火) 場所未定

お知らせ

〔1月会議・催事予定〕

1月 6日(金) 古紙センター新年互例会

(pm1:00~) 経団連会館ダイヤモンドルーム

1月10日(火) 共販輸出委員会(pm4:15~)

〃 理事会(pm4:30~) 組合会
議室(TV会議併用)

1月26日(木) 古紙センター業務委員会

(pm1:30~) TV会議併用センター会議室

〃 全原連新年会(pm5:00~)
浅草ビューホテル

1月31日(火) 関東地区委員会(pm3:00~)

TV会議併用 センター会議室

〔2月会議・催事予定〕

2月 4日(土) 共販輸出委員会(pm4:15~)

上野・精養軒 2階「あやめの間」

〃 理事会(pm4:30~5:30)

〃 (TV会議は中止)

〃 合同新年会(pm6:00~)

〃 上野・精養軒 3階「桐の間」

古紙価格

〔東資協の古紙4品の標準売値〕

令和4年12月9日現在

新聞 6円~10円(上値上昇)

雑誌 2円~5円(上値上昇)

段ボール 5円~8円(横ばい)

* 合同新年会のお知らせ

令和5年2月4日(土) 午後6時～

会場：上野・精養軒 3階「桐の間」

尚、今回は、来賓ご招待はありません。

[組織変更]

代表者変更・住所変更

・文京支部

(株)パルコム→ 新代表 笹田 康平

志田紙業→ 新代表 志田 憲昭

住所変更 文京区白山3-1-14

電話080-4380-2272 F A X 03-5804-3163

・城南支部

(株)土井商店 新→ 代表取締役社長 土井 宏信、
代表取締役会長 土井 信男

新井紙材(株)新→代表取締役社長 新井 遼一

・城北支部

(有)富士紙業 新→ 代表取締役 郷野 光昭

[組合脱退]

・山手支部

中谷紙業(株)代表者 中谷 浩康 廃業のため
令和4年9月30日付

(株)篠田商店 代表者 篠田定義

規模縮小のため 令和5年3月31日付

[理事辞任]

台東支部 山仁紙業(株) 近藤 達也 理事
一身上の都合のため 令和4年11月28日付

[訃報連絡]

荒川支部：(株)シマムラ 代表者 島村拓也様のご母堂 島村スマ子様(享年84)が令和4年7月12日にご逝去されました。

(株)廣田 代表者 廣田圭吾 様のご尊父 廣田晴美様「享年85」が令和4年10月23日にご逝去されました。

城南支部：(株)土井商店代表者 土井宏信様のご尊父 土井信男 様「享年74」が令和4年10月20日にご逝去されました。

会議概要[9月・10月・11月]

9月定例理事会

[令和4年9月5日(月)] 於) 組合会議室

出席理事16名・監事0名・TV会議併用

(内リモート参加5名) 委任状参加0名

理事長挨拶

段ボールの輸出価格はやや軟化で、上物の発生は減少した上、需要も落ちている。扱い量が減少している事は我々古紙業界にとって良くない状況である。この辺はあとで直納部の市況の方で話してもらいます。東京協組は集荷と問屋の組合ですので、問屋も集荷とよく相談しながら発生元をしっかりと守っていく事が出来ればと思っています。本日は限られた時間ですが有意義な会議にしたいと願っています。

[各部報告]

[直納部] 9月度の共販輸出は、裾物の段ボールについて輸出業者5社から札が入りました。他、2社は入札辞退。入札の結果、日商岩井紙パルプ(株)で実施する事になりました。仕向地は台湾又はベトナム。業者コメントでは、「輸出価格は下落中」との事。

上物については、輸出業者1社から札がありましたが、参加委員から発生不足により数量の確保が不透明等の理由で、スキップとなりました。

裾物(ミックス)に関しては、輸出業者3社、

すべてより入札辞退の連絡が入りました。

[裾物]

新聞：発生は月を追うごとに減少しており厳しい状況が続いている。需要は国内、輸出向けと共に強く、価格は下がらずタイトな状態が続いている。

雑誌：入荷は発生期を過ぎ低調。製紙メーカーの引合は変わらず強含み。白板はフル生産継続でタイトな状況。輸出価格は若干の下落。

段ボール：メーカーの引合は問屋の古紙在庫が低い仕入は横ばい。輸出は中国の景気が悪いいため弱含み。価格は下落基調。

[上物]

8月末時点での状況です。紙・板紙の2022年1月～6月の国内出荷量は前年同期比で0.2%とわずかに増加。新型コロナウイルスの流行に伴う行動制限が緩和され、食品輸送に伴う段ボールや業務用トイレット・ペーパーの需要が増えた。板紙や衛生用紙は健闘しているものの印刷・情報用紙は前年同期比では1.2%減で推移。

お盆中に生産したメーカーが多いため、家庭紙原料は非常にタイト感が強い。製品の動きは減速ぎみになりつつある。白板は9月にフル生産が予想され原料のタイト感がさらに強まる恐れ。

*トピックス

新聞用紙の国内出荷は前年同月比：10.6%減。

印刷情報用紙の国内出荷：前年同月比：1.4%減。

衛生用紙の国内出荷：前年同月比：3.1%減。

[オフィス古紙]

発生はお盆休みもあり落ちている。メーカーには機密古紙の入りが悪かったようである。

[返本]

7月締めで返本の発生が前年対比20%減。

2022年上期上半期の出版市場は3.5%減。内訳は紙が7.5%減、電子が8.5%増。

[集荷部]

発生が少ない状態が続いている。

[広報部]

8月22日に広報委員会を開催しました。コロナの影響でなかなか行事が行えず、9月号の掲載記事が少ない状況にあります。その結果、1ヶ月ほど遅らせ10月号として発行する可能性も出てきました。もう少し状況をみて判断したいと考えています。9月9日に足立支部で研修会を開催する予定です。内容は古紙ジャーナル市況情報で広報誌に掲載を予定しています。

[事業部]

(株)コンサルティング・オフィス提案の「働き方改革の推進・労働時間改善」について実施予定でしたが、実施条件が当初の話と食い違い取り下げと致しました。

[青年部]

青年部部会を9月20日に実施予定。

10月に富士の製紙メーカーの工場見学を実施予定しています。

「パワハラ防止処置義務化」について加入者が少ないので再度、募集をかける予定です。

[審議・検討・報告事項]

3. 協議事項

1. 全原連・経営革新委員会より 全原連理事を対象(5名)とした「SDGs講習会」の参加について
対象：上田理事長、工藤理事、安立理事、廣田理事、坂内監事・・・審議の結果、参加しない
2. コスト高騰下の製紙連への依頼文(全原連理事長名入り)についてのアンケート結果
・東京協組のアンケート結果・・・28票中、20票が提出しないを希望。結果、組合としては提出しない事を伝えた。
・全原連全体としても提出しない結果となった。
3. 新事業「働き方改革推進支援助成金」について(コンサルティング・オフィス提案)

- ・申請書を提出した結果、セミナー等の参加協力人数が組合員の半数以上が絶対条件となっていたため申請を取り下げとした。
4. 減免処理委員会メンバーの選定について
- ・井出理事が委員長となり、梨本集荷部長、高橋理事、大久保理事が協力をする。
- 減免の適正な運用を維持する事を基本として情報を広める。

10月度定例理事会

[令和4年10月5日(水)] 於) 組合会議室
出席理事19名・監事0名・TV会議併用
(内リモート参加6名) 委任状参加0名

理事長挨拶

坂田智前理事長が先日、東京都功労者賞を受賞致しました。おめでとうございます。

現在、当組合の主力商品である産業古紙は、タイト感が増している状況です。発生減により取扱い量が減少していますので決して良い事ではありません。組合員の皆様には、お客様とよく相談しながら相場の安定に努めていただきたいと思います。

本日も限られた時間ですが、実のある会議となるようご協力をお願い致します。

[各部報告]

[直納部] 10月度の共販輸出は、裾物の段ボールについて輸出業者5社から札が入りました。他、2社は入札辞退。入札の結果、日商岩井紙パルプ(株)で実施する事になりました。仕向地はベトナム。業者コメントでは、「輸出価格は弱含み」との事。

上物については、輸出業者1社から札がありましたが、参加委員から発生不足により数量の確保が不透明等の理由で、スキップとなりました。

裾物(ミックス)に関しては、輸出業者3社、

すべてより入札辞退の連絡が入りました。

[裾物]

新聞：発生は減少しており非常に厳しい状況が続いている。新聞用紙の8月生産量は前年対比6%減。このような発生低調が予想される中、複数のメーカーで古紙の調達を急いだためプレミアム価格がいちだんと上昇する結果となっている。

雑誌：入荷は発生期を過ぎ低調。製紙メーカーの引合いは変わらず強含みで推移。白板は製品の仮需もありフル生産継続で問屋在庫はタイトな状況。

段ボール：9月の段ボールの発生は台風が襲来し天候が思わしくなかったが、新型コロナウイルスの感染が減少に転じた事もあり一部では回復基調にある。引合いは国内が比較的堅調も輸出原紙の価格が下がっているため若干、生産調整に入る。古紙在庫は低位のため発注は横ばい。輸出は弱含みで価格は下落基調。

[上物]

全体的に発生は低調。とにかく古紙がない状況である。製紙メーカーは家庭紙を中心に原料調達に苦勞しているようである。メーカーによっては原料不足でマシンが止まるような状況も出てきており、一部メーカーは65%~70%程度で操短して現状を維持しているようである。メーカーは原料があれば製品をすぐ作りたいが出来ていない状況である。

家庭紙を含む紙製品の値上げアナウンスによる仮需や白板の需要が回復基調に推移したことから、上物古紙全般の引き合いが急激に高まっている。また洋紙マシンの停機、出版・商印の低迷によって上物古紙の発生は激減しており、原料のタイト感は急激に強まっている。洋紙メーカーや白板メーカーでは新聞古紙・雑誌古紙不足や白板の表下が主な用途である板紙向け見当・上白・

白アート等の代替として家庭紙向け古紙の調達を進めている模様。家庭紙メーカーでは原料の調達が困難になり、数日間の操業を停止したメーカーも散見される。一方、これまで塗工紙を中心とした上物古紙の価値を低く置いていた海外需要はパルプ価格高騰によって引き合いが旺盛になりつつある。加えてウクライナ情勢によって寸断されていた物流網も迂回ルートが確立されたことで、欧米航路からの製品・古紙の動きは活発になりつつあり、フレイトも下ったことと円安によって古紙輸出にドライブがかかることも懸念される。

(家庭紙)

引き続き9月も生産・出荷ともに振るわなかったが原料はタイト。10月以降、製品再値上げの仮需と秋冬へ需要増と回復を見越したインバウンド需要に向けて生産を上げていくものと思われる。メーカーは年内の古紙不足を非常に懸念しており連休中も原料荷受けを継続する模様。

(白板)

円安が強まっている影響で輸出向けは堅調に推移。

国内ではコロナ関連の規制が緩和され、リベンジ需要やインバウンド需要の拡大によりフル操業は継続すると思われる。

(製品市況)

8月の紙・板紙の国内出荷量は前年同月比2.8%増(2カ月ぶりの増加)。コロナ感染者は増加したが行動制限はおこなわれず出荷は緩やかに持ち直した。

(主要品目別)

- ・新聞用紙の国内出荷は前年同月比8.4%減
(15カ月連続の減少)
- ・印刷情報用紙の国内出荷は同1.1%増
(2カ月ぶりの増加)
- ・衛生用紙の国内出荷は同6.3%増
(10カ月連続の増加)

- ・段ボール原紙の国内出荷は同6.2%減
(2カ月振りの減少)

※輸出は23.9%増で2カ月連続の増加

- ・白板紙の国内出荷は同3.7%増(4カ月連続の増加)

[オフィス古紙]

9月の発生は悪かったが、10月は半期の決算もあり機密古紙を含め多少は上昇基調。10月に入り人の流れも増えゴミの量も増えてきている。一部ではリモートをやめ対面が増え、出社も増えてきたとの話が聞く聞かれる。

[返本]

返本の発生は前年対比で22%減。

[集荷部]

発生が少ない状態が続いている。いままで一番、仕事量が減ってしまった状態に感じます。物価の上昇が仕事に影響してくると思われます。

[広報部]

広報10月号(9月合併号)は10月中旬に皆様のお手元に届くよう準備中です。

全原連のJ R P Aリカバーの新年号は、東京協組が編集を担当しています。理事長の新年の挨拶も掲載予定ですので早めに作成をお願い致します。

[事業部]

2023年の新年会を1月21日(土)に予約してある。他の日に変更できれば問い合わせしてみる。

[青年部]

10月28日・29日に青年部の研修旅行で、富士里和製紙(株)と鶴見製紙(株)沼津工場を見学予定。参加者は15名くらいを予定。

1 1 月度定例理事会

[令和4年1月4日(金)] 於 組合会議室
出席理事16名・監事0名・TV会議併用
(内リモート参加5名) 委任状参加0名

理事長挨拶

組合の主力取り扱い品である産業古紙の発生が少なく寂しい状況が続いています。後ほど、直納部と集荷部から現状を伝えていただけたと思いますが、この状況に対し何とか皆様と協力しながら良い対策が打てないかと願っております。

[各部報告]

[直納部] 11月度の共販輸出は、裾物の段ボールについて輸出業者5社から札が入りました。他、2社は入札辞退。入札の結果、三邦物産(株)で実施する事になりました。仕向地はベトナム。業者コメントでは、「中国の経済悪化により製品在庫が現在も残っている状況。JOC Cの需要が高いベトナムに関してはインポートライセンスの兼合いで12月20日前に到着予定のものに力を入れている」との事。

上物については、輸出業者1社から札がありましたが、参加委員から発生不足により数量の確保が不透明等の理由でスキップとなりました。

裾物(ミックス)に関しては、輸出業者3社、すべてより入札辞退の連絡が入りました。

[裾物]

新聞：発生は低調で非常に厳しい状況が続いている。需要は国内、輸出向けともに強く輸出価格は一段と高値になりタイトな状況が続いている。新聞の発行部数減による新聞古紙の発生減の影響が強く出て、国内メーカーからの引合いは強い状況。

雑誌：入荷は低調。製紙メーカーの引合いは強含みで推移。白板製品も輸出向けは低調ですが国内向けは需要が強くフル生産継続でタイトな状況が続いている。

段ボール：10月の段ボールの発生はコロナ感染も落ち着き少しずつ元に戻ってきている。国内需要は比較的堅調ですが輸出向け原紙が低調となっているので一部、生産調整。古紙在庫は低位ですが発注は横ばい。輸出価格は欧米の市況低迷から弱含みとなり下落基調。

[上物]

全体的に発生は低調。とにかく古紙がない状況である。製紙メーカーは家庭紙を中心に原料調達に苦勞しているようである。メーカーによっては原料不足でマシンが止まるような状況も出て来ており、一部メーカーは65%~70%で操短しているようである。メーカーは原料があれば製品をすぐ作りたいが出来ていない状況である。

[オフィス古紙]

オフィス古紙の発生が超低調となっています。コロナの感染状況はだいぶ落ち着いてきたが、まだ30%の企業はリモート対応で仕事をしている。オフィスも書類の電子化が多くなり古紙の発生に大きく影響しているようである。

[返本]

9月の出版物の全体販売額は前年同月対比でマイナス4.5%。書籍がマイナス3.7%、雑誌がマイナス6%と雑誌の落ち込みが大きい。返本の発生が前年対比78%。10月の予測では前年対比84%ぐらいを想定している。

[集荷部]

相変わらず発生が少ない状態が続いている。

10月に仕事量が増えた時もあったが、それも2~3日で終わってしまいました。印刷会社や製本会社で時折、集荷量が増える時があるが、それは辞めてしまった印刷会社や製本会社からの物と思われます。

例年、年末から3月にかけての年度末に集荷量が多いだけで、その他はほとんど忙しくない状況が続いています。

[広報部]

広報誌1月号は11月合併号として12月末に発送予定です。理事長以下、役員の子頭の挨拶が記事の主体となります。今月末に広報委員会を開き記事内容の検討をする予定です。

[事業部]

新年会を令和5年2月4日(土)に上野・精養軒で開催予定。来賓参加なしで組合員のみでの開催。

[青年部]

10月28日・29日に青年部の研修で、富士里和製紙(株)と鶴見製紙(株)沼津工場を15名で実施しました。

11月25日に東資協との勉強会を東資協会館で行う予定。その準備で、11月14日に幹事会を予定している。

[審議・検討・報告事項]**1. 協議事項****1) 清風会の懇親会開催について**

令和4年12月5日(月)午後6時～8時
上野・東天紅に於いて実施する。但し、研修会の開催はしない。

理事会は東天紅の広い会場での実施となるので、TV会議は中止とする。共販輸出委員会(p m4:30～) 理事会(p m4:45～5:45)
清風会懇親会(p m6:00～8:00)
於)上野・東天紅

2) 新年会開催のについて

令和5年2月4日(土)午後6時～8時
上野・精養軒に於いて実施する。但し、来賓招待なしでの実施とする。

2月理事会は、新年会の当日に上野精養軒の広い会場での実施となるので、TV会議は中止とする。

共販輸出委員会(p m4:00)

理事会(p m4:15～5:15)

新年会(p m6:00～8:00) 於)上野・精養軒

3) T P I C O維持更新研修会報告及び予定
実施報告:10月26日(水)組合会議室
参加者14名

予 定 :11月16日(水)組合会議室
参加予定9名 リモート参加13名

4) 品質管理責任者・新規試験実施
(11月20日～23日在宅受験)について
6名受験し全員合格

5) 減免処理について
取り決め等を行っている東京二十三区清掃一部組合より減免の取り扱いについて注意喚起がホームページに掲載されたので資料を配布する。尚、この資料を組合員全員に12月下旬に送付予定の広報誌1月号(11月合併号)に同封する。

6) 工藤理事より提案

本(紙の本限定)を読む人を増やしたい。

その趣旨で「本を読むカッコ良い人」の写真を募集する。(工藤グループ主催)

案内を組合員に配布したい。12月送付予定の広報1月号に同封する。

2. 支部報告

文京支部:11/18支部会、12/19忘年会

台東支部:11月末忘年会、

荒川支部:11/9支部会

山手支部:11/19支部会

城南支部:12/10支部会及び忘年会(新橋亭)

江墨支部:11/18支部会

3. その他報告

・古紙商品化適格事業所 第5回更新手続き・
11月～12月に更新書類を各取得事業所へ発送予定

・台風14号・15号による被害に対する全原連から見舞金の支給・・・東京協組の負担金2万円

古紙センター関東地区委員会

[令和4年11月22日(火) pm3:00～
於)古紙センター会議室(TV会議併用)

[需要動向] 22/10月 単位トン、
()は対前年同月比、在庫の()は在庫率

[関東商組 32 社実績]

[新聞]	仕入	28,063(86.3%)
	出荷	28,085(85.0%)
	在庫	5,618(20.0%)
[雑誌]	仕入	30,408(91.9%)
	出荷	30,373(89.3%)
	在庫	5,668(18.7%)
[段ボール]	仕入	140,020(100.8%)
	出荷	140,134(99.6%)
	在庫	12,999(9.3%)

[関東・静岡実績]

[新聞]	入荷	113,188(101.6%)
	消費	105,004(102.0%)
	在庫	41,537(39.6%)
[雑誌]	入荷	110,240(91.4%)
	消費	115,520(97.2%)
	在庫	39,587(34.3%)
[段ボール]	入荷	422,581(107.4%)
	消費	431,504(110.6%)
	在庫	121,529(28.2%)

[業者側コメント]

① [新聞・雑誌・段ボール] 関東 32 社 10 月報告

	新聞		雑誌		段ボール	
	前月比%	前年比%	前月比%	前年比%	前月比%	前年比%
仕入	99.7	86.3	98.1	91.9	102.4	100.8
出荷	99.5	85.0	98.0	89.3	103.1	99.6
在庫		90.1		105.3		100.5
在庫率		20.0		18.7		9.3

3品合計の在庫率は12.2%であり、前月より減少している。

② 三紙会古紙発生量報告

	10月		11月	
	前月比%	前年比%	前月比%	前年比%
段ボール古紙	100.3	99.1	97.0	95.9
新聞古紙	101.4	93.3	98.0	91.0
雑誌古紙	101.7	97.7	98.0	95.0

[上物古紙]

コロナ禍における減産に伴い DIP 向け・家庭紙向けともに発生が悪い状況が続いている。旅割などの規制緩和による需要拡大が見込まれ、上物古紙の引き合いが強くなっている。家庭紙は11月に入って生産・出荷量が回復傾向にあり、家庭紙向けは今後需要期を迎える中で急激なタイト感が予想される。11月も白板紙のフル生産が続いており、DIP 向けは在庫がよりタイトな状況になっている。

[メーカー側コメント]

①新聞古紙

	発注	入荷	消費	在庫
10月	横ばい	計画通り	減少	増加
11月	横ばい	計画通り	減少	横ばい
12月	横ばい			

②雑誌古紙

	発注	入荷	消費	在庫
10月	横ばい	計画通り	減少	減少
11月	横ばい	減少	減少	横ばい
12月	横ばい			

③段ボール古紙

	発注	入荷	消費	在庫
10月	横ばい	計画通り	計画通り	減少
11月	横ばい	計画通り	減少	増加
12月	横ばい			

古紙センター業務委員会

[令和4年11月28日(月)] pm1:30～
於)古紙センター会議室(TV会議併用)

- [1] 集団回収実施団体への感謝状贈呈について
(中部地区委員会推薦)
- [2] 「全国小中学校“紙リサイクルコンテスト
2022」の応募状況等について
・応募締切：令和4年12月9日消印有効
表彰式予定 令和5年3月4日ホテルメトロ
ポリタンエドモント
- [3] 雑紙分別啓発、諸課題の対応について
- [4] 古紙の需要・市況動向について
- *ページ数の関係で割愛させていただきます。

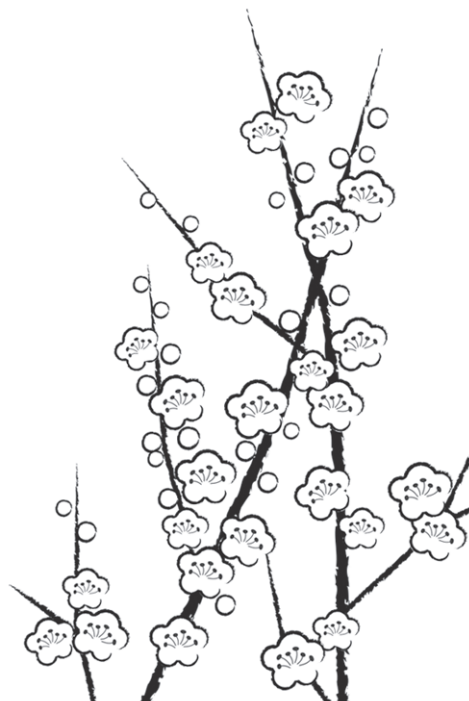

編集後記

広報部副部長 宮内 啓悟

新年号という事で、皆様明けましておめでとうございます。

2022年11月の終わりから12月初めは、ワールドカップで日本は盛り上がっていましたね。グループステージでドイツに勝ちコスタリカに負けスペインに勝ち1位通過しました。

トーナメントでは1回戦クロアチアに1対1、PK戦で1対3で負けましたが、代表選手達はよく頑張りましたブラボー——

ニュースでは、日本のサポーターがゴミ拾いをしている姿が報道され、FIFAからも他国からも褒められていましたが、自国から一部批判の声が上がりました。「日本のサポーターがスタジアムの清掃をして帰るのを世界が評価しているという報道もあるが、一面的だ。身分制社会などでは、分業が徹底しており、観客が掃除まですると、清掃を業にしている人が失業してしまう。文化や社会構成の違いから来る価値観の相違にも注意したい。日本文明だけが世界ではない」とか、賛否両論あると思いますが皆さんはどう感じますか？私はいちいちこう言う事をSNS等で発信しなくてもいいのにと感じてしまいました。

どうか2023年は皆さんにとって良い1年になります様に。

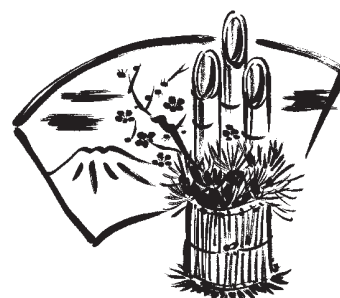

組合総合名簿の協賛広告について

広報部

この度は、組合総合名簿の協賛広告にご協力いただき誠にありがとうございました。

広報誌では昨年より2年間に渡り、ご協力頂きました企業・団体に対し1回ずつ無料で広告掲載をさせていただきます。掲載の順番や掲載ページは、こちらの都合で行いますのであらかじめご了承ください。(広告を掲載した号の広報誌は、該当の企業・団体にお送りいたします)

今回は、日頃、関係の深い業者や会社を掲載いたしました。

尚、有料での掲載も可能ですので、ご希望の際は組合までお申し出ください。料金等は下記のようになります。

<広告料金について>

広報誌は、1月号、3月号、6月号、9月号、11月号の年5回発行しております。

掲載と同じ2分の1ページの広告を掲載した場合
年1回の掲載：14,000円

年2回の掲載：26,000円(13,000円×2回)

年3回の掲載：36,000円(12,000円×3回)

年4回の掲載：44,000円(11,000円×4回)

年5回の掲載：50,000円(10,000円×5回)

掲載ページにつきましては広告数によりますが、最終ページに近い順に掲載する予定です。

*令和2年～令和4年はコロナの影響で変則となっています。

お申し込みは、東京都製紙原料協同組合

電話 03-3831-7980

FAX 03-3831-7880

業界屈指の実績を誇る

KAWAGUCHI



オートマチックペーラー

小型機械～大型機械各種



川口紙工機械株式会社

本社・工場 〒332-0001 埼玉県川口市朝日4丁目1番26号

電話番号 048-222-3701 FAX 048-222-3746

URL: <http://www.k-sikou.co.jp>

E-mail: beler@k-sikou.co.jp



東京自働機械

処理スピードと独自のアイドルストップで、消費電力を極限まで削減!!

省エネNo.1ベアラー誕生!



Weco

TAMベアリングシステムRSEシリーズ

お問合せ 株式会社 東京自働機械製作所

〒101-0032 東京都千代田区岩本町3丁目10番7号(東自機ビル)

URL: <http://www.tam-tokyo.co.jp>

工場 / 〒277-0885 千葉県柏市西原7-3-1 04(7152)2282

TEL 03(3866)7188

Mail balersystem@tam-tokyo.co.jp

コートーは 信頼、アフターサービスで実績を重ねます



- ★使用に合わせた積載台
 - ・埋込式 ・地上式 ・極薄型
- ★操作性を重視した各種指示計
 - ・標準計量 ・多種計量
- ★用途に合わせた出力
 - ・PC処理 ・マニフェスト発行

営業品目

1. トラックスケール
2. 台はかり
3. 吊りはかり
4. ホッパースケール
5. 関連機器
6. 各機器保守 点検、検査、修理、オーバーホール



有限会社 コートー 衡器

千葉県四街道市鹿放ヶ丘141番地1

TEL 043(304)2561

FAX 043(304)2562

e-mail: kohtokouki@cronos.ocn.ne.jp

巻き込まれ被害軽減装置

Smart eye motion

塵芥車用オプション装備

スマート・アイ・モーション

Smart eye motionとは、当社オリジナルの塵芥車向けAI(画像認識)技術です。

頭部検出と色彩検出によって、人と投入物を識別。

**危険を察知すると
積込プレートの作動を自動的にストップします。**

頭部検出

▶ 人物の頭部周辺を検出・追跡

色彩検出

▶ 作業者が手や足に装着した指定色を検出・追跡

詳しくは
Web動画で!

みんなの日常を
見守る篇



インフォグラフィック篇



“人にやさしいモノづくり” 私たちは、よりよい社会を目指しています。

新明和工業株式会社 <https://www.shinmaywa.co.jp>

特装事業部 営業本部 東京営業部 神奈川営業所 〒230-0003 横浜市鶴見区尻手3-2-43 ☎(045)572-3412
〒110-8620 東京都台東区東上野5-16-5 多摩営業所 〒190-0012 東京都立川市曙町2-34-13 ☎(042)526-3731
☎(03)3842-6120 FAX(03)3842-6128 千葉営業所 〒260-0824 千葉市中央区浜野町990-1 ☎(043)264-7961

特装事業部
ウェブサイトは
こちら



特装事業部
Instagramは
こちら



ベアラ番線

ベアラマシン専用の番線

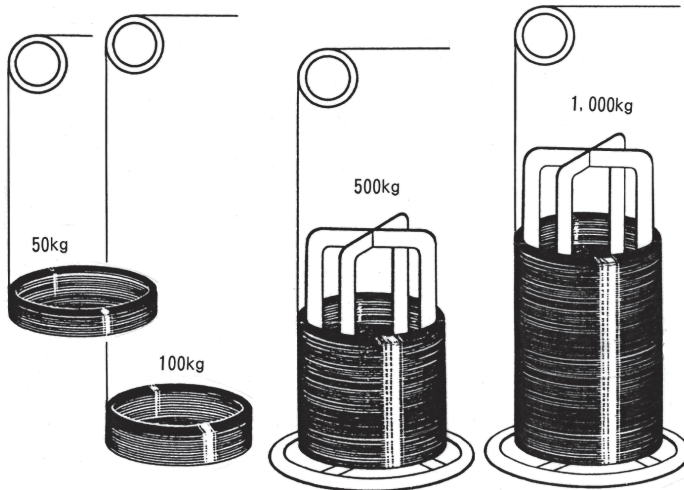

— 合理化への三要素 —

- 高品質
- 製品の均一化
- 経済的効果
- 全国各地即納

坂野興業株式会社

本 社 〒152-0031 東京都目黒区中根1-7-17 シロービル4F
事 務 所 ☎(03) 3718-7311
FAX(03) 3724-8170

浦安営業所 〒272-01 千葉県浦安市鉄鋼通り1-3-5
倉 庫 ☎(0473) 54-6331
FAX(0473) 51-5201

静岡営業所 〒425 静岡県焼津市本中根690
工 場 ☎(05462) 4-1101
FAX(05462) 4-6704

重量/kg	1巻	1巻	1巻	1巻
サイズ				
#12 2.6%	50	100	500	1,000
#10 3.2%	50	100	500	1,000
#8 4.0%	50	100	500	1,000

二十一世紀の環境を守る。

信頼のパートナー。

古紙用ベラー番線。

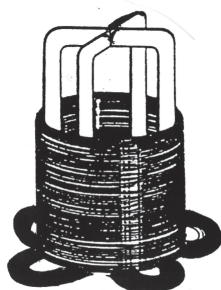

キャリアー枠巻



コイル巻

豊かな環境を
ワンダフル21世紀



- ・最良の品質
- ・豊富な在庫
- ・万全なサービス

株式会社 櫻井

<http://www.kk-sakurai.com/>

〒116-0014 東京都荒川区東日暮里4-13-12

TEL 03-3803-3511

FAX 03-3807-8153

重量/kg サイズ	コイル 1巻	コイル 1巻	キャリアー 1枠	キャリアー 1枠
# 12 2.6 mm	50	100	500	1,000
# 10 3.2 mm	50	100	500	1,000
# 8 4.0 mm	50	100	500	1,000



車にやさしく 地球にやさしい

ロータスサンコー

関東運輸局指定民間車検工場 全日本ロータスクラブ会員

三光自動車有限公司

〒112-0012 東京都文京区大塚 3-6-8

TEL 03-3946-3301

FAX 03-3946-3303

<http://www.lotus-sanko.com/info@lotus-sanko.com>

省エネハイパフォーマンスモデル登場

従来機と同等の性能で
消費電力を大幅に削減

SW770 HEシリーズ
HIGH SPEED, HIGH PRESSURE
AND ENERGY SAVING

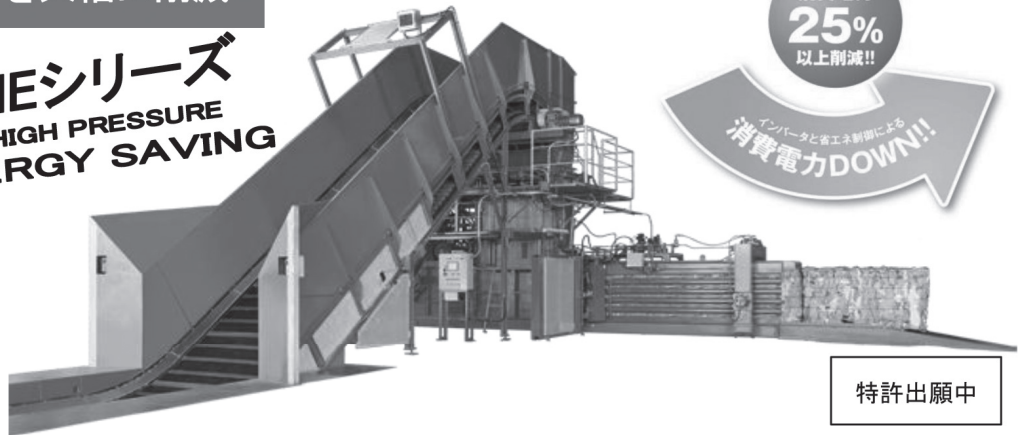

特許出願中



株式会社 昭 和

本社〒134-0091 東京都江戸川区船堀2丁目23番-21号
電話 03-3689-0303 (代表) Fax03-3689-0318
<http://www.showa-press.co.jp>



ベラーの
オイル交換を
専門に扱っています。
北海道から九州まで可能です。



株式会社 奥津石油

本社 〒270-0145 TEL 04-7148-5311
千葉県流山市名都借 1015 FAX 04-7148-5315
E-mail:okutsu-oil@shore.ocn.ne.jp

オイルターミナル 〒270-0145 千葉県流山市名都借 93

プレス機 油圧作動油 のことならおまかせください

《営業品目》 潤滑油及び作動油販売
油圧作動油交換作業一式
(タンク内及びフィルター清掃)

ご一報お待ちしております

やま と 大和石油株式会社

代表 三 枝 茂
SAEGUSA SHIGERU

〒 253-0102

神奈川県高座郡寒川町小動 891-10

TEL. 0467-74-8861

FAX. 0467-74-3705

TANAKA

技術力と機動力で多様なニーズに応える
タナカのトラックスケールシステム

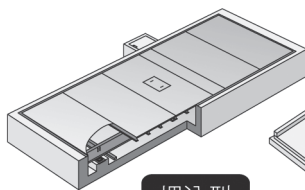

埋込型

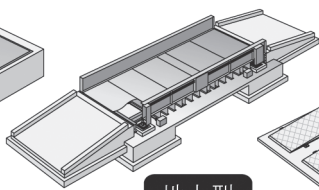

地上型

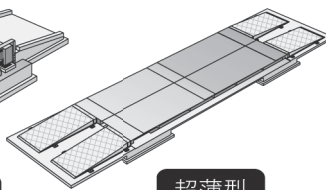

超薄型

用途に合わせて選べるデータ処理装置



多彩な
オプション



放射線モニター

メンテナンス
充実



修理・据付・定期検査など

パワーセル
仕様も!



落雷・浸水
に強い耐久性
リモートモニタリング
も可能

株式会社 田中衡機工業所

URL <http://www.tanaka-scale.co.jp/>

本社・新潟支店	〒959-1145	新潟県三島市福島新田丙 2318-1	TEL: 0256-45-1251	FAX: 0256-45-2204
東京支店	〒101-0061	東京都千代田区三崎町 2-6-7	TEL: 03-3263-4531	FAX: 03-3262-6918
関西支店	〒564-0063	大阪府吹田市江坂町 2-13-2	TEL: 06-4861-2266	FAX: 06-4861-2277
東北営業所	〒983-0021	宮城県仙台市宮城野区田子 3-1-5	TEL: 022-388-6401	FAX: 022-388-6402
福岡営業所	〒816-0823	福岡県春日市若葉台西 6-47	TEL: 092-572-1822	FAX: 092-571-2462

賛助会員の入会特典

入会されますと次のような特典があります。

1. 組合広報誌を毎号贈呈
 2. 広報誌に無料で広告掲載が出来る。
 3. 広報紙面において加入後1回に限り、賛助会員紹介として企業紹介・事業紹介をする事が出来る。
 4. 賛助会員の共同購入事業を詳しく紹介するための講習会を実施する事が出来る。
 5. 年1回、組合総会の懇親会に参加する事が出来る。その他についても計画中です。
- 賛助会員にご加入希望の方、及び、入会のご紹介をいただける方は組合事務局へご連絡ください。詳細についてご案内致します。

現在、下記4社の賛助会員が在籍中です。

1. 矢崎エナジーシステム(株)
2. (株) F-SUNツーリストジャパン
3. コマツカスタマーサポート(株)
4. 極東開発工業(株)







HERE IS THE NEW STYLE.

これが、極東開発工業のまったく新しいごみ収集車。

NEW

PRESSPACK®

4t車級プレス式ごみ収集車 プレスパック®

スムーズで効率的な積込みを実現

プレスプレートの形状を見直し、ごみの圧縮率を向上させ、よりスムーズで高効率な積込みを実現しました。

サイドスチフナを標準装備

ボデーサイドパネルにプレス加工のサイドスチフナを標準装備。ボデー剛性の向上と力強いデザインに貢献します。

NEW

PACKMAN®

4t車級回転板式ごみ収集車 パックマン® チルト

圧縮率の向上と逆流防止を両立

ホッパ形状およびプッシュプレートのリンクポイントを見直し、ごみの圧縮率の向上と逆流防止を両立しました。

車両全高を低減

ダンブ機構を変更することでボデー高さを低減し、従来機に比べ車両全高を約100mm～約160mm低減しました。

極東開発工業株式会社 本社/兵庫県西宮市甲子園口6-1-45 〒663-8545 TEL.(0798)66-1000
 東京本部/東京都品川区東品川3-15-10 〒140-0002 TEL.(03)5781-9821

ホームページ・アドレス <http://www.kyokuto.com/>

●北海道支店 ☎(011)251-5701 ●東北支店 ☎(022)236-6692 ●首都圏支店 ☎(03)5781-9825 ●北関東支店 ☎(048)668-7712 ●中部支店 ☎(0568)71-2231
 ●関西支店 ☎(0798)66-1011 ●中国支店 ☎(082)232-8358 ●九州支店 ☎(092)471-1001

低燃費を考えよう。
CO₂削減を考えよう。
現場の操作のしやすさを考えよう。
大きなフォークリフトも。
小さなフォークリフトも。
考えて、考えて、考えて、つくるんだ。

Global Teamwork
KOMATSU

徹底的な低燃費を実現した、
待望の8tフォークリフト、誕生。
エンジンは、コマツの最新テクノロジーを凝縮した「新世代クリーンエンジン」、建設機械で培った技術を結集した「電子制御HST」を搭載。高負荷作業時の燃料消費量を、最大30%削減することに成功しました。高い操作性はそのままに、8tクラスでありながら、低燃費にこだわる。ランニングコストも抑える。考えて、考えて生まれた、これからのフォークリフトです。

環境性能に優れたバッテリーフォークには、
パワーと耐水性を。
環境性能、経済性だけでなく、長時間稼働まで実現したバッテリーフォークリフトFEシリーズに、待望の3t車がラインアップ。徹底した防水設計、防塵設計により、バッテリーフォークリフトでありながら、アウトドアのタフな現場でこそ、力を発揮します。また、急速充電も可能。コマツ独自のテクノロジーが、バッテリーフォークリフトの古い常識を、変えていきます。



FH80-2

FE30-1

NEW

NEW

稼働の「見える化」を実現する
コムトラックスを搭載。
KOMTRAX

コマツカスタマーサポート株式会社 東京カンパニー
本社 〒210-0869 神奈川県川崎市川崎区東扇島5番地

**海外・国内旅行のご相談は是非、株式会社F-SUNツウリストジャパンに
海外は特に、カンボジア、ベトナム、タイ、ミャンマー、ネパールの手配が得意です！
国内は、東北、九州など復興支援に力を入れており得意です！是非お問合せ下さい！**



アンコールワット(カンボジア)



水上人形劇(ベトナム)



ヒマール(ネパール)

F = FRIENDSHIP (旅を通して友好・友情を深める)
F = FLEXIBLE (順応性のある・融通のきく旅行手配)
F = FAMILY (家族のようにお客様をお迎えする旅行手配)
SUN = (太陽のように明るく光り輝く会社を目指す)



株式会社F-SUN ツウリストジャパン(東京都知事登録旅行業者代理業 11247号)
 〒141-0022 東京都品川区東五反田 4-10-9 シャトレー五反田2B 担当:小林・横山
 TEL:03-5422-7530 FAX:03-5422-7532 E-MAIL:info@fsun.co.jp http://www.fsun.co.jp

年間広告掲載会社のご紹介

広報誌では、組合総合名簿の協賛広告にご協力頂きました企業・団体に対し1回ずつ2年に渡り、無料で広告掲載をさせて頂いております。

その中の1社である**矢崎エナジーシステム**様より年間掲載（有料）のお申し込みを頂いております。有難うございます。

又、賛助会員でもあります。

どうぞこの機会に皆様も有料広告掲載をご検討いただきますよう宜しくお願い致します。

お申込みや料金等の詳細につきましては、広告先頭ページのご案内をご参照ください。



車載式積載重量計 LI

LI は様々な車両へ 後付可能 な計量器



矢崎エナジーシステム株式会社

TEL:03-5782-2703

FAX:03-5782-2737

〒108-0075 東京都港区港南1-8-5 Wビル6F

各地域担当がおります。お気軽にお問合せ下さい。

日本最大級の古紙原料生成施設で循環社会に貢献する

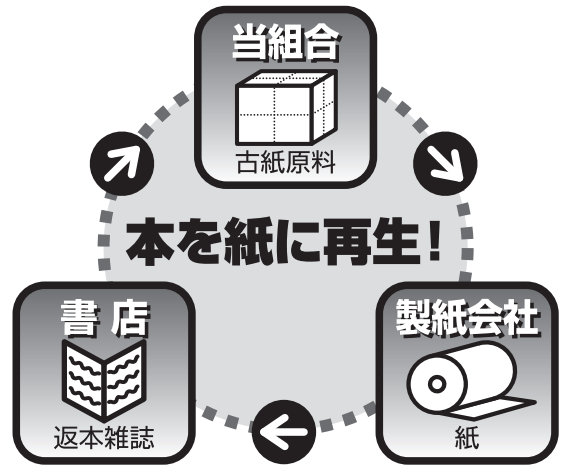

協同組合出版リサイクルセンター

Publishing Recycle Center

理事長 藤川達郎

蓮田事業所

埼玉県蓮田市根金1464番地1号 出版共同流通(株)蓮田センター内
電話:048-767-1820 FAX:048-767-1821

【HP】 <http://www.henpon.or.jp>

田中のトラックスケール

(台貫)

四大特徴

正確な計算・堅牢な構造
簡易な操作・目安目盛付
完全なアフターサービス

創業 明治36年
通産大臣賞受賞



株式会社 田中衡機工業所

本社 〒955-8691 新潟県三条市福島新田丙2318-1
TEL 0256-45-1251・FAX 0256-45-2204
東京支店 〒101-0061 東京都千代田区三崎町2-6-7
TEL 03-3263-4531・FAX 03-3262-6918

営業品目

- ① 裁落用麻袋 (八手中袋)
- " " (六手中袋)
- ② " PP (新袋)
- " " (再生袋)
- ③ バンインダー用布袋 (新袋)
- " " (再生袋)
- ④ 1 屯 バッグ (新袋)

その他御注文に応じます
気軽に御相談下さい。

司麻袋工業株式会社

本社 東京都足立区中央本町4-9-5
TEL (3849) 2968 (代表)
ハシクのフクロヤ

(株)ファクト 不動産部

賃貸・仲介・売買
住宅・店舗・工場・投資物件等

売りたい、買いたい、貸したい
借りたいのご相談は

03-5858-2103まで

お気軽にご相談
下さい。

株式会社ファクト
fact.co.,ltd
〒136-0072
東京都江東区大島7-23-10
丹羽ビル1階
fudousan
@fact-group.co.jp

(株)ファクト リフォーム部

内装・外装リフォーム工事

住宅・店舗・工事等

外部工事
防水・各種塗装・タイル洗浄
屋根葺替・外装補強・改装
エクステリア・塗り床

内部工事
店舗改装・浴室改装
キッチン改装・トイレ
改装 など

ご相談は
03-5858-2103

(株)ファクト メモリアル部

葬送メモリアル・ファクト
～これからの葬送を創造する～
海洋散骨・和型・洋型仏壇仏具販売
遺骨ダイヤモンド・葬儀コンサルティング
ご相談は 03-3682-3714まで

ベラー番線

最良の品質・防錆OK

ートラブル、ロスが少ないー

50K・100K・500K・1000K

吾 坂野興業株式会社

東京本社 TEL 03-3718-7311
FAX 03-3724-8170
浦安営業所 TEL 0473-54-6531
FAX 0473-51-5201
静岡営業所 TEL 054-624-1101
FAX 054-624-6704